

Panasonic®

Expansion module
Module d'expansion
Módulo de expansión

Model : **CY-EM100U**

Operating Instructions Manuel d'instructions Manual de Instrucciones

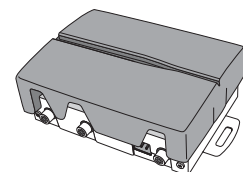

- Please read these instructions (including "Limited Warranty" and "Customer Services Directory") carefully before using this product and keep this manual for future reference. Read the operating instructions for the Head unit as well to make sure of the operation procedures and safety information.
- Prière de lire attentivement ces instructions (y compris la "Garantie limitée" et le "Répertoire des services à la clientèle") avant d'utiliser ce produit et conserver ce mode d'emploi pour s'y référer ultérieurement. Lire également les instructions du mode d'emploi de l'appareil à hauteur du visage pour avoir certitude que les procédures d'utilisation sont bonnes et prendre connaissance des informations de sécurité.
- Lea con atención estas instrucciones antes de utilizar el producto y guarde este manual para poderlo consultar en el futuro. Lea también el manual de instrucciones de la unidad de cabeza para asegurarse sobre los procedimientos de operación y sobre la información de seguridad.

Panasonic Consumer Electronics Company, Division of Panasonic Corporation of North America
One Panasonic Way, Secaucus, New Jersey 07094
http://www.panasonic.com

Panasonic Sales Company, Division of Panasonic Puerto Rico, Inc. ("PSC")
Ave. 65 de Infantería, Km. 9.5 San Gabriel Industrial Park, Carolina, Puerto Rico 00985
http://www.panasonic.com

Panasonic Canada Inc.
5770 Ambler Drive, Mississauga, Ontario L4W 2T3
http://www.panasonic.ca

YFM284C526ZA PTW1105-1115 Printed in Taiwan

Safety Information/Informations sur la sécurité/Información de seguridad

Warning

- ❑ **Use the proper power supply.**
This product is designed for operation with a negative grounded 12 V DC battery system. Never operate this product with other battery systems, especially a 24 V DC battery system.
- ❑ **Do not disassemble or modify the unit.**
Do not disassemble, modify the unit or attempt to repair the product yourself. If the product needs to be repaired, consult your dealer or an authorized Panasonic Servicenter.
- ❑ **Do not use the unit when it is out of order.**
If the unit is out of order (no power, no sound) or in an abnormal state (is exposed to water, is smoking, or smells), turn it off immediately and consult your dealer.
- ❑ **Disconnect the lead from the negative (-) battery terminal before installation.**
Wiring and installation with the negative (-) battery terminal connected may cause electrical shock and injury due to a short circuit. Some cars equipped with the electrical safety system have specific procedures of battery terminal disconnection.
FAILURE TO FOLLOW THE PROCEDURE MAY LEAD TO THE UNINTENDED ACTIVATION OF THE ELECTRICAL SAFETY SYSTEM RESULTING IN DAMAGE TO THE VEHICLE AND PERSONAL INJURY OR DEATH.
- ❑ **Install the product on the air bag cover or in a location where it interferes with airbag operation is prohibited.**
- ❑ **Check for piping, gasoline tank, electric wiring, and other**

items before installing the product.

If you need to open a hole in the vehicle chassis to attach or wire the product, first check where the wire harness, gasoline tank, and electric wiring are located. Then open the hole from outside if possible.

- ❑ **Never make a connection during driving.**
To connect the cord to the Expansion Module, be sure to park your car in a safe place and make the connection.
- ❑ **Make sure to turn off the power of the devices before wiring them.**
- ❑ **Refer fuse replacement to qualified service personnel.**
When the fuse blows out, eliminate the cause and have it replaced with the fuse prescribed for this unit by a qualified service engineer. Incorrect replacement of the fuse may lead to smoke, fire, and damage to the product.

Avertissement

Utiliser la source d'alimentation correcte.

Cet appareil est conçu pour fonctionner avec un courant continu de 12 V et un système de batterie avec négatif à la masse. Ne jamais utiliser cet appareil avec d'autres systèmes de batterie, en particulier un système de batterie de 24 V CC.

Ne pas démonter ni modifier l'appareil.

Ne pas démonter ni modifier l'appareil, ni essayer de réparer l'appareil soi-même. Si l'appareil nécessite d'être réparé, prendre contact avec le revendeur ou un centre de service après-vente Panasonic agréé.

- ❑ **Ne pas utiliser l'appareil quand il est défectueux.**
Si l'appareil est défectueux (absence d'alimentation, absence de son) ou dans un état anormal (un élément étranger a été inséré à

l'intérieur, l'appareil a reçu de l'eau, produit de la fumée ou dégagé une odeur), l'éteindre immédiatement et prendre contact avec le revendeur.

- ❑ **Avant de procéder au montage, débrancher le câble à la borne négative (-) de la batterie.**
Procéder à la filerie et au montage quand la borne négative (-) de batterie est connectée peut provoquer un choc électrique ou une blessure dû à un court-circuit. Certaines voitures équipées de système électrique de sécurité sont dotées de procédures spécifiques pour la déconnexion de la borne de batterie.
LE FAIT DE NE PAS SUIVRE LA PROCEDURE PEUT CONDUIRE A UNE ACTIVATION INVOLONTAIRE DU SYSTEME ELECTRIQUE DE SECURITE QUI POURRAIT ENDOMMAGER LE VEHICULE ET PROVOQUER DES BLESSURES PERSONNELLES, VOIRE LA MORT.
- ❑ **Le montage de l'appareil devant la housse du coussin gonflable ou dans tout endroit où elle interfère avec le fonctionnement du coussin gonflable est interdit.**
- ❑ **Vérifier la tuyauterie, le réservoir à carburant, le câblage électrique et les autres articles avant d'installer l'appareil.**
S'il est nécessaire de faire un trou dans le châssis pour monter l'appareil ou procéder à sa filerie, vérifier d'abord dans quels endroits le faisceau des fils, le réservoir à carburant, la filerie électrique sont situés. Puis, faire le trou, à partir de l'extérieur si possible.
- ❑ **Ne jamais faire de branchement en conduisant.**
Pour raccorder un cordon au module d'expansion, arrêter le véhicule dans un endroit sûr et faire le branchement.
- ❑ **Être absolument certain de couper le courant d'alimentation des périphériques avant de les relier par câblage.**
- ❑ **Confier le remplacement du fusible au personnel de**

service qualifié.

Lorsque le fusible est grillé, en éliminer la cause et le faire remplacer, par le fusible prescrit pour cet appareil, par un technicien de service qualifié. Un mauvais remplacement du fusible peut déclencher de la fumée, un incendie et endommager l'appareil.

Advertencia

Utilice la fuente de alimentación adecuada.

Este producto está diseñado para la operación con un sistema de batería de 12 V de CC con puesta a tierra negativa. Nunca opere este producto con otros sistemas de batería, especialmente un sistema de batería de 24 V de CC.

No desarme ni modifique la unidad.

No desarme, modifique la unidad ni intente reparar el producto por sus propios medios. Si el producto necesita ser reparado, consulte con su concesionario o Centro de Servicio Panasonic autorizado.

No utilizar la unidad cuando está descompuesta.

Si la unidad está descompuesta (sin alimentación, sin sonido) o una condición anormal (tiene materias extrañas en su interior, está expuesta al agua, emite humo u olores), apague de inmediato y consulte con su concesionario.

Desconecte el conductor del terminal (-) de la batería antes de la instalación.

El cableado e instalación con el terminal de batería negativo (-) conectado puede ocasionar descargas eléctricas y lesiones debido a un cortocircuito. Algunos automóviles se equipan con un sistema de seguridad eléctrico que tienen procedimientos específicos de desconexión del terminal de batería.

Application/Application/Aplicación

This unit is designed for users to connect two or more system upgrading devices to Panasonic car audio/AV unit* at the same time.

*Only System-up connector-ready models are applicable.

Ce dispositif est conçu pour permettre aux utilisateurs de raccorder deux ou plus de deux périphériques de mise à niveau de système au système audio pour automobile/AV Panasonic* en parallèle.

*Seuls les modèles prêts pour un raccordement de mise à niveau de système sont applicables.

Esta unidad está diseñada para que los usuarios puedan conectar al mismo tiempo dos o más dispositivos de mejora del sistema a la unidad audiovisual Panasonic para automóviles*.

*Sólo es aplicable a los modelos provistos del conector de mejora del sistema.



System-up Connector
Connecteur de mise à niveau de système
Conector de mejora del sistema

❑ Panasonic welcomes you to our constantly growing family of electronic products owners.

We endeavor to give you the advantages of precise electronic and mechanical engineering, manufactured with carefully selected components, and assembled by people who are proud of the reputation their work has built for our company. We know this product will bring you many hours of enjoyment, and after you discover the quality, value and reliability we have built into it, you too will be proud to be a member of our family.

❑ Panasonic est heureux de vous accueillir au sein de sa grande famille en constante progression des possesseurs de produits électroniques.

Nous nous efforçons sans cesse de vous faire bénéficier des avantages de l'ingénierie électronique et mécanique de haute précision laquelle préside à la fabrication d'appareils ne comportant que des composants soigneusement sélectionnés et assemblés par un personnel soucieux de la bonne réputation acquise par la qualité de son travail. Nous savons que cet appareil vous procurera de longues heures de plaisir dès que vous découvrirez la qualité, la fiabilité et la valeur que nous avons intégrées dans cet appareil et vous aussi serez fier de faire partie des utilisateurs de nos produits.

❑ Panasonic le da la bienvenida a nuestra familia en crecimiento constante de propietarios de productos electrónicos.

Nuestro propósito es el de proporcionarle las ventajas de la electrónica de precisión y de la ingeniería mecánica, fabricación con componentes cuidadosamente seleccionados, y montados por personas que se sienten orgullosas de la reputación que su trabajo ha otorgado a nuestra empresa. Sabemos que este producto le proporcionará muchos años de entretenimiento y, después de que usted descubra la calidad, el valor y la fiabilidad que hemos incorporado, usted también se sentirá orgulloso de ser un miembro de nuestra familia.

Caution

Refer wiring and installation to qualified service personnel.

Installation of this unit requires special skills and experience. For maximum safety, have it installed by your dealer. Panasonic is not liable for any problems resulting from your own installation of the unit.

Do not use the product where it is exposed to water, moisture, or dust.

Exposure of the unit to water, moisture, or dust may lead to smoke, fire, or other damage to the unit. Make especially sure that the unit does not get wet in car washes or on rainy days.

- ❑ **No damage to cords**
Never do harm to, forcefully pull, bend, twist, or process the cords. Never bring the cords close to thermal appliances, or put a heavy thing on the cords.

Précaution

Confier la filerie et le montage au personnel de service qualifié.

Le montage de cet appareil nécessite des capacités spéciales et de l'expérience. Pour garantir une sécurité maximale, le faire installer par le revendeur. Panasonic ne sera pas responsable de tout problème résultant d'un montage personnel de l'appareil.

Ne pas utiliser l'appareil là où il serait exposé à l'eau, à l'humidité ou à la poussière.

L'exposition de l'unité à l'eau, à l'appareil ou à la poussière peut aboutir à un dégagement de fumée, un incendie ou provoquer d'autres dommages à l'appareil. S'assurer tout particulièrement que l'appareil ne devient pas humide dans des lave-autos automatiques ou les jours pluvieux.

N'endommager aucun fil

Ne pas abîmer, tirer avec force, plier, torsader ni traiter les fils de façon inconsidérée. Ne jamais approcher les fils près d'appareils électriques ni poser des objets lourds sur les fils.

Precaución

Solicite el cableado e instalación a un personal de servicio calificado.

La instalación de esta unidad requiere pericias especiales y experiencia. Para mayor seguridad, solicite la instalación a su concesionario. Panasonic no será responsable ante ningún problema que se origine por su propia instalación de la unidad.

No emplee la unidad en lugares en los que pueda quedar expuesta al agua, a la humedad, o al polvo.

La exposición de la unidad al agua, a la humedad, o al polvo puede ocasionar humo, fuego, y otros daños en la unidad. Especialmente, asegúrese de que la unidad no se moje cuando lave el automóvil o en días de lluvia.

No dañe los cables

No los dañe, tire de ellos con fuerza, doble, retuerza, ni manipule sus conductores internos. No acerque nunca los cables a dispositivos térmicos, ni ponga objetos pesados sobre los cables.

Refer to safety information of optional devices as well.

Se référer également aux informations de sécurité des périphériques optionnels.
Consulte también la información de seguridad para los dispositivos opcionales.

The following applies only in the U.S.A.

Part 15 of the FCC Rules

FCC Warning:

Any unauthorized changes or modifications to this equipment would void the user's authority to operate this device.

Lo siguiente se aplica solamente a los EE.UU.

Parte 15 de los Reglamentos FCC

Advertencia FCC:

Cualesquier cambios o modificaciones sin autorización a este equipo puede anular la autoridad del usuario para operar este dispositivo.

Controls Layout/Disposition des commandes/Disposición de los controles

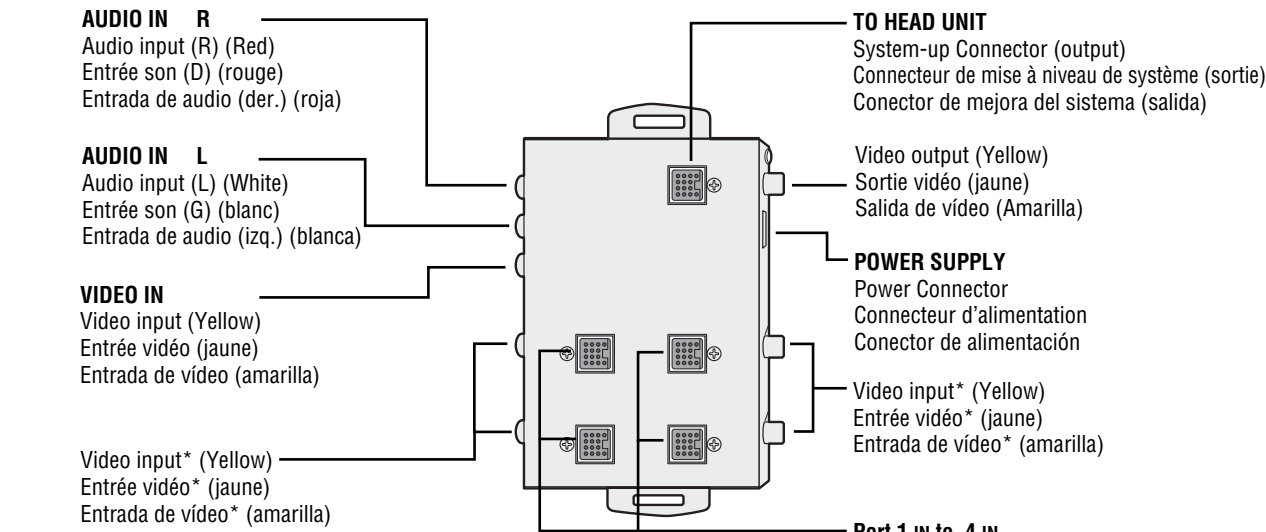

*When the device (e.g. CX-DH801U) that provides video output is connected to the System-up Connector, connect the video cable to the video input connector below the port to which the System-up Connector is connected.

*Lorsque le périphérique (par ex. CX-DH801U) assurant une sortie vidéo est raccordé au connecteur de mise à niveau de système, raccorder le câble vidéo au connecteur d'entrée vidéo placé sous le port auquel le connecteur de mise à niveau de système est raccordé.

*Cuando el dispositivo (por ejemplo, el CX-DH801U) que proporciona la salida de vídeo se conecta al conector de mejora del sistema, deberá conectar el cable de vídeo al conector de entrada de vídeo que hay debajo del puerto al que se ha conectado el conector de mejora del sistema.

Preparation/Préparatifs/Preparación

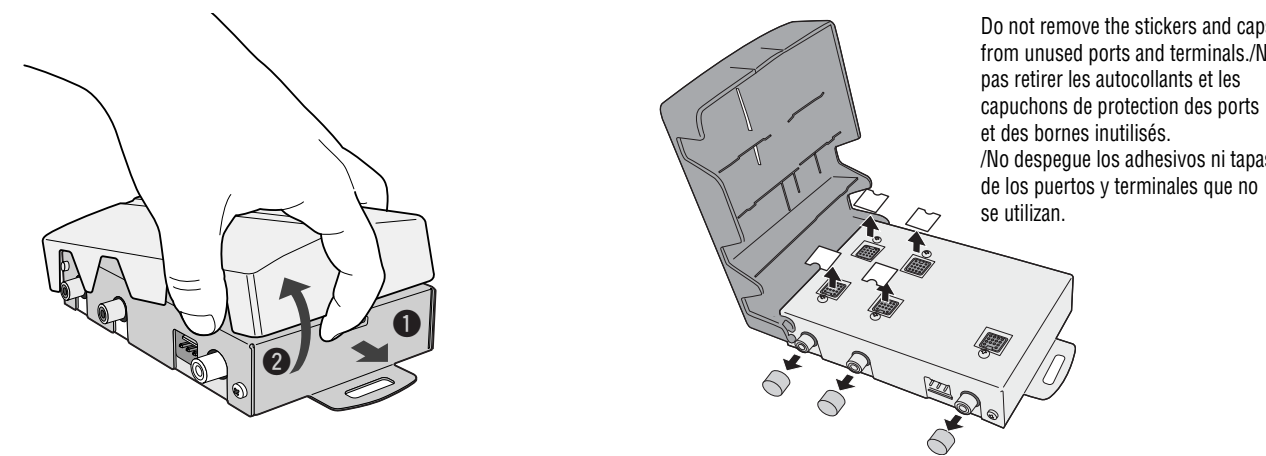

Expand the cover outward slightly with holding the dent parts of it, and raise the cover to open it.

Ressorir légèrement le couvercle vers l'extérieur tout en immobilisant sa partie à entaille puis relever le couvercle pour l'ouvrir.

Expanda la cubierta un poco hacia fuera tomando las partes dentadas de la misma, y levante la cubierta para abrirla.

Peel off the sticker from the System-up Connector to be used and remove the cap from the RCA Connector.

Décoller la partie adhésive du connecteur de mise à niveau de système à utiliser et retirer le capuchon du connecteur RCA.

Pele el adhesivo del conector de mejora del sistema a utilizarse y extraiga la tapa del conector RCA.

Installation/Installation/Instalación

Supplied Hardware/Matériel fourni/Accesorios suministrados

No.	Item	Diagram	Q'ty
①	Power Connector/Connecteur d'alimentation/Conector de alimentación (YEAJ012883)		1
②	Head unit/Expansion Module Connecting cable/ Câble de connexion d'appareil principal/module d'expansion/ Unidad de cabeza/Cable de conexión de la unidad de cabeza/módulo de expansión (YEAJ011816)(3 m)		1
③	Tapping Screw/Vis autotaraudeuse/Tornillo de autoenroscarse (XTT5+16AFZ)(5 mmø x 16 mm)		2
④	Velcro Tape/Bande Velcro/Cinta de adhesión por contacto (YFX994C127ZA)		2

Note:

- The number in parentheses underneath each accessory part name is the part number for maintenance and service.
- Accessories and their parts numbers are subject to modification without prior notice due to improvements.

Remarque:

- Le numéro entre parenthèses au-dessous du nom de chaque accessoire représente le numéro de pièce pour l'entretien et la réparation.
- Les accessoires et leurs numéros de pièce sont sujets à changement sans préavis en vue d'améliorations.

Nota:

- Los números entre paréntesis de debajo del nombre de cada parte accesoria son los números de parte para el mantenimiento y el servicio técnico.
- Los accesorios y sus números de parte están sujetos a cambios sin previo aviso debido a mejoras del producto.

Mount the unit on the car carpet by using Velcro tape.

Montez l'appareil sur la moquette du véhicule à l'aide de la fermeture adhésive (Velcro).

Monte la unidad en la alfombrilla del vehículo utilizando cinta velcro.

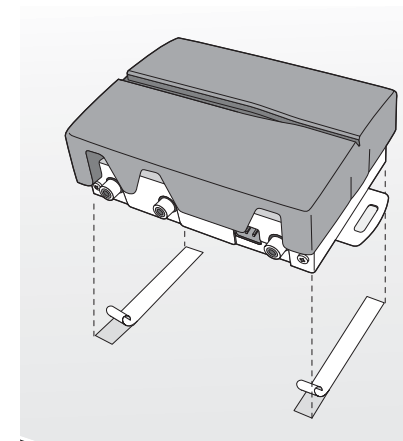

Note:

- For mounting the Expansion Module on inclined surface, Velcro tape fixation is too weak, and screw fixation is recommended.

Remarque:

- Pour installer le module d'expansion sur une surface inclinée, la fixation avec de la bande Velcro est trop faible par contre une fixation par vis est recommandée.

Nota:

- Para montar el módulo de expansión en una superficie inclinada, la fijación con la cinta de adhesión por contacto es demasiado débil, y se recomienda fijarlo con tornillos.

Unit Installation by using the Tapping Screw.

Installation de l'appareil en utilisant une Vis autotaraudeuse.

Instalación de la unidad empleando el Tornillo de autoenroscarse.

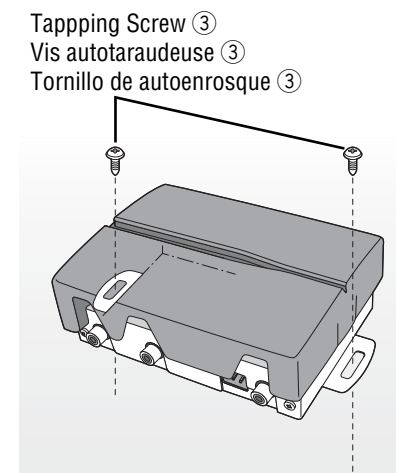

Wiring/Câblage/Conexiones de cables

e.g. Connection of Expansion Module to Head unit (e.g. CQ-C8403U), Hands-Free Kit featuring *Bluetooth*® technology (CY-BT100U) and iPod./ Expl. Raccordement d'un module d'expansion à un appareil à hauteur de visage (expl. CQ-C8403U), Technologie kit mains libres à caractéristique *Bluetooth*® (CY-BT100U) et iPod./ Ej. Conexión del módulo de expansión a la unidad de cabeza (por ejemplo, la CQ-C8403U), Juego de manos libres con tecnología *Bluetooth*® (CY-BT100U) e iPod.

Warning

- Never make a connection during driving. To connect the cord to the Expansion Module, be sure to park your car in a safe place and make the connection.
- Make sure to turn off the power of the devices before wiring them.

Avertissement

- Ne jamais faire de branchement en conduisant. Pour raccorder un cordon au module d'expansion, arrêter le véhicule dans un endroit sûr et faire le branchement.
- Bien s'assurer de couper le courant d'alimentation des périphériques avant de les relier par câblage.

Advertencia

- No efectúe nunca ninguna conexión mientras esté conduciendo. Para conectar el cable al módulo de expansión, estacione el automóvil en un lugar seguro y efectúe entonces la conexión.
- Asegúrese de desconectar la alimentación de cada componente antes de efectuar sus conexiones.

Note:

- Bundling with other cables may cause noise.

Remarque:

- Le fait de regrouper avec d'autres câbles risque d'être une source de bruit.

Nota:

- El agrupamiento con otros cables puede causar ruido.

Battery lead to the car battery, continus + 12 V
Fil de batterie à batterie d'automobile, alimentation continue + 12 V
Cable de batería a la batería del automóvil, +12 V continuos

Ground lead/Fil de mise à la masse/Cable de tierra

e.g. Connection of Expansion Module to DVD Chnager (CX-DH801U), Camcorder,TV tuner (CY-TUN153U) and Head unit (e.g. CQ-VD7003U).

par expl. Raccordement d'un module d'expansion à un changeur de disque DVD (CX-DH801U), un caméscope, un syntoniseur de télévision (CY-TUN153U) et un appareil à hauteur de visage (par expl. CQ-VD7003U).

Por ejemplo, Conexión del módulo de expansión al cambiador de discos DVD (CX-DH801U), videocámara, sintonizador de TV (CY-TUN153U) y unidad de cabeza, (por ejemplo, la CQ-VD7003U).

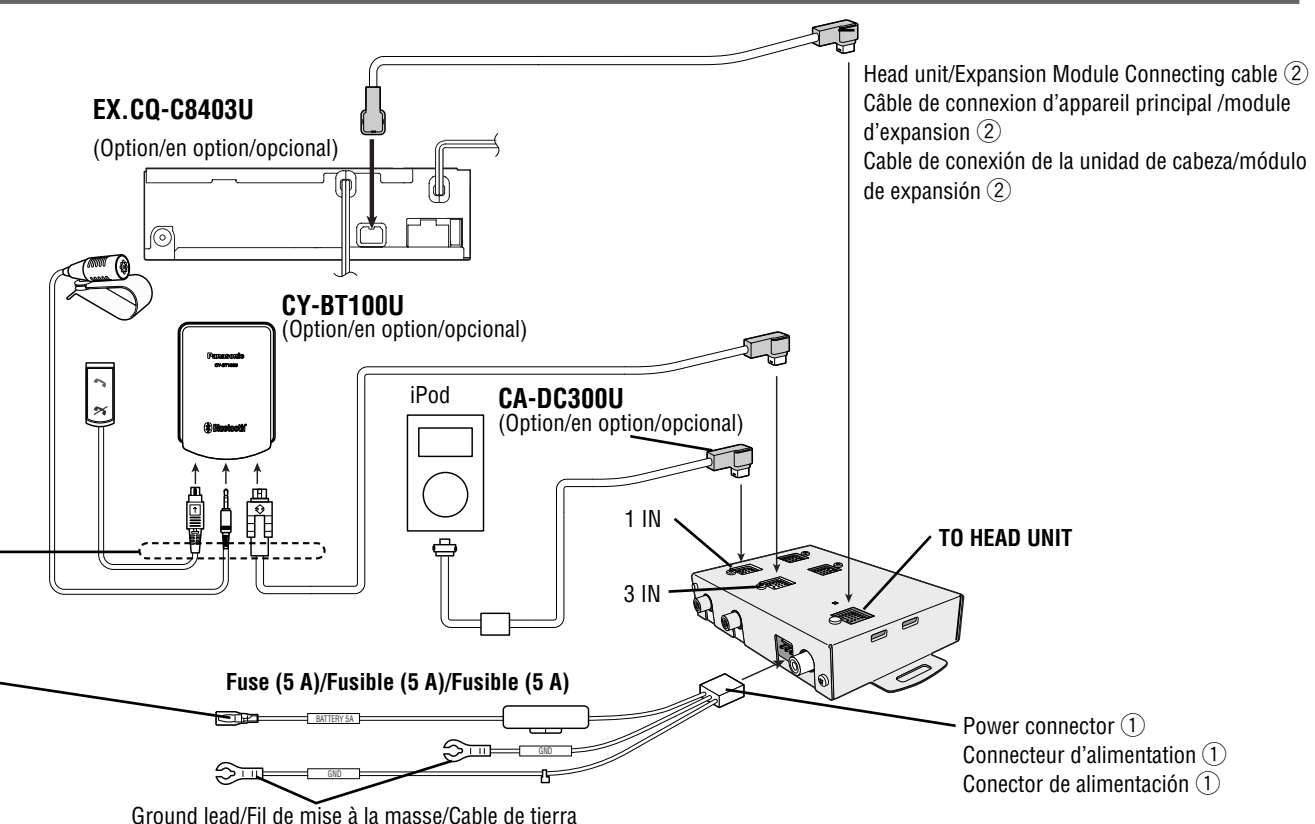
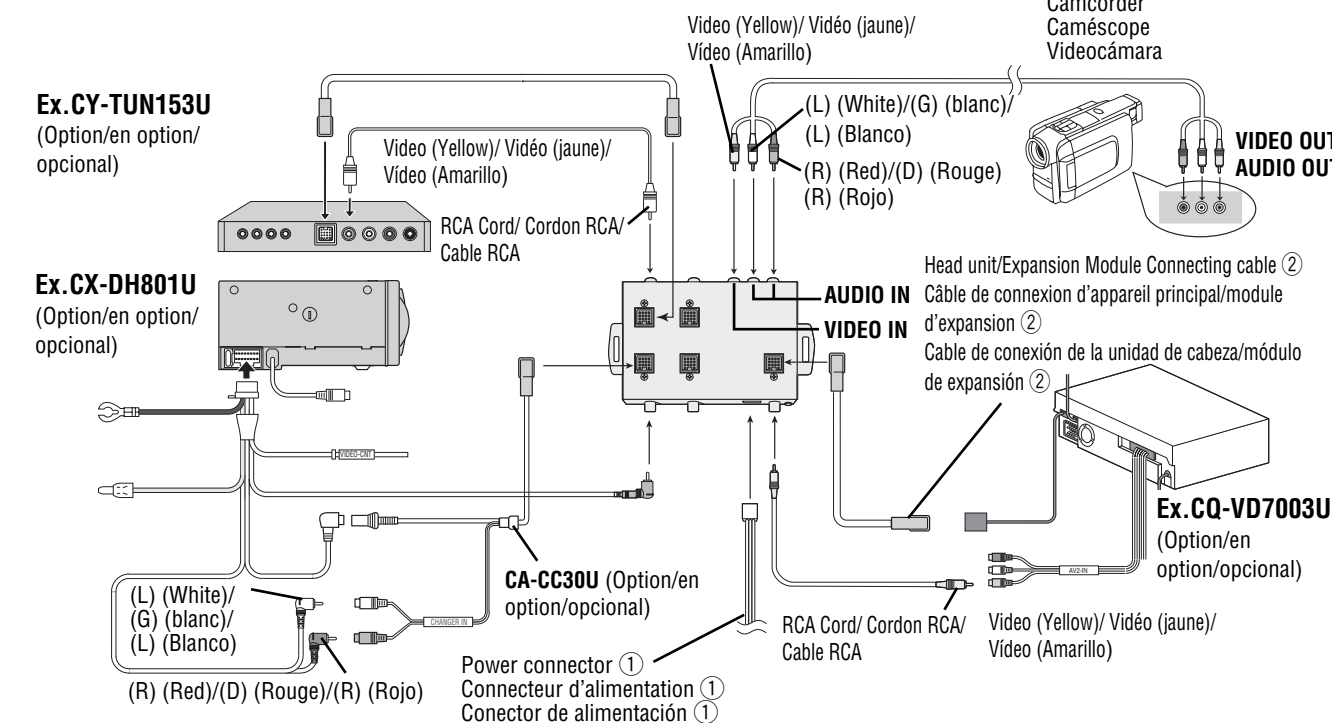

e.g. Connection of Expansion Module to Sirius Satellite Radio Receiver (SIR-PAN1) and XM Satellite Radio receiver (XMD-1000).

Expl. Raccordement d'un module d'expansion à un récepteur Sirius Satellite Radio (SIR-PAN1) et XM Récepteur Sirius Satellite Radio (XMD-1000).

Ej. Conexión del módulo de expansión al receptor de radio vía satélite Sirius (SIR-PAN1) y al receptor de radio vía satélite XM (XMD-1000).

